

# 8000

## SCHEREN UND KOMBIWERKZEUG SERIE DHS, DHK

**BAHCO**  
DORTMUND



Diese Scheren sind für Verschrottungsarbeiten, aber auch für den Einsatz im Rettungsdienst vorgesehen. Der Typ DHK ist ein Kombiwerkzeug mit dem man sowohl schneiden, spreizen als auch ziehen kann. Als Sonderzubehör sind Spreizspitzen und Kettenbefestigungen lieferbar. Die Schneiden sind gezahnt und erwirken dadurch einen sicheren Griff und eine bessere Schneidleistung. Die Geräte werden über eine separate Pumpe direkt am Werkzeug mittels einem  $\frac{4}{3}$ -Wegeventil bedient.

- 3 Modelle
- Doppeltwirkend
- Angebautes  $\frac{4}{3}$ -Wegeventil
- Hohe Schneid-/Spreizkraft
- Korrosionsschutz
- Weitere Schneidwerkzeuge finden Sie im Katalog "Rettungsgeräte"

BAHCO

## TECHNISCHE DATEN

Bezeichnung	Bestell-Nr.	Klingen- typ	max. Schneid- kraft kN	max. Spreiz- kraft kN	max. Zugkraft kN	max. Öffnung mm	Ge- wicht kg	Pumpenempfehlung
<b>DHS 150</b>	38456750	Papagei	512			150	15,7	PME 102-1, PME 152-1
<b>DHS 240</b>	38445300	Adler	512			240	16,2	PME 102-1, PME 152-1
<b>DHK 45/370</b>	38409750	gezahnt	512	57	70	370	15,4	PME 102-1, PME 152-1

Die Geräte sind nach DIN - EN 13204 zertifiziert. Betriebsdruck 800 bar.

DHS 150

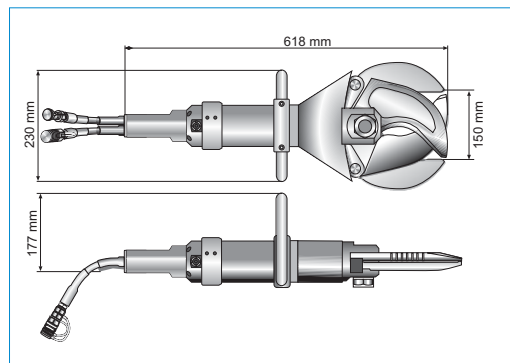

DHK 45/370

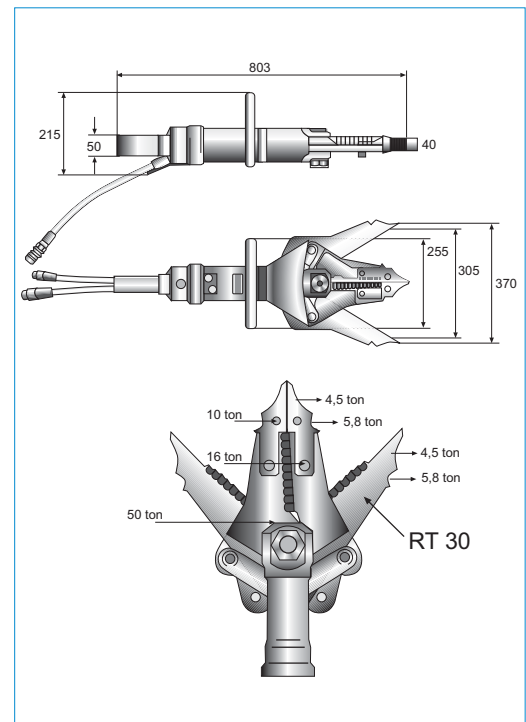

DHS 240

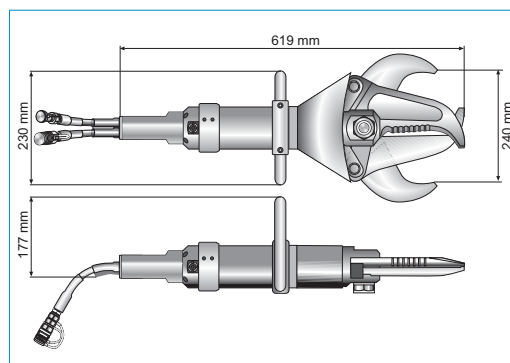

RT 56 für DHS 240

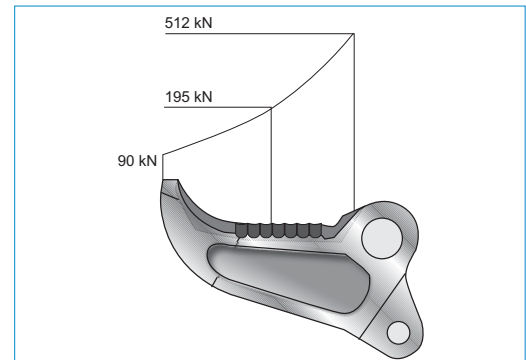

RT 60 für DHS 150

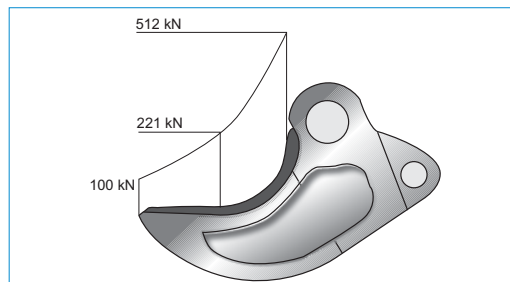

Die Schneiden sind bei den Grundgeräten DHS/DHK untereinander austauschbar.