

ROHRANFASMASCHINEN SERIE FBM

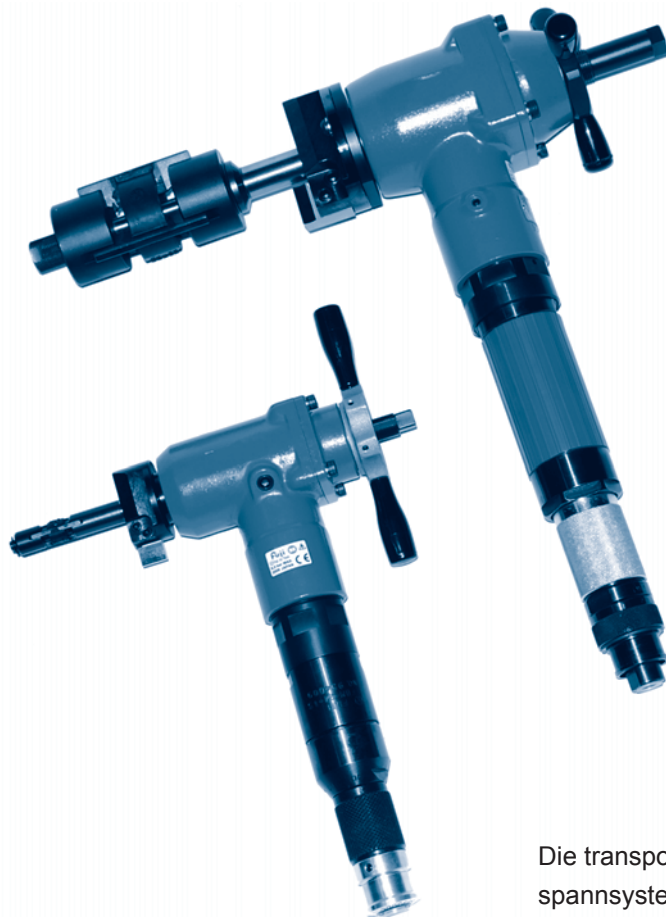

Die transportablen Geräte mit Innenspannsystem dienen zur Bearbeitung und Schweißnahtvorbereitung von Rohrenden. Eine zweifache Werkzeugaufnahme ermöglicht gleichzeitiges Fasen und Planen. Die Rohranfasmachines zeichnen sich besonders aus durch:

- leistungsstarke Motoren
- kein Reaktionsmoment
- robuste Bauart
- geringes Gewicht

Alle Typen haben gemäß CE ein Selbstschlussventil.

Die Anfasmachines sind für Rohrendurchmesser von 12 mm bis 240 mm lieferbar.

Ein umfangreiches Zubehör ist ebenfalls erhältlich.

TECHNISCHE DATEN

Bezeichnung	Kapazität Rohr- rinnen Ø mm	Dreh- moment Nm	Drehzahl min.	Leistung kW	Vorschub- länge mm	Mitten - abstand mm	Länge mm	Gewicht kg	Luftver- brauch m³/min.
FBM 16-1 S	12 - 16	25,0	290	0,19	20	19	261	2,6	0,40
FBM 24-1 S	14 - 24	49,0	180	0,19	30	27	278	2,9	0,40
FBM 80 A - 1S nur Maschine im Blechkoffer ohne Wellen und Futter									
FBM 80 A - 2S	30 - 40	113,0	100	0,36	30	39	403	6,5	0,60
FBM 80 A - 3S	40 - 80	113,0	100	0,36	30	39	403	6,7	0,60
FBM 80 A - 4S	30 - 80	113,0	100	0,36	30	39	403	6,9	0,60
FBM 80 A - 5S	20 - 29	113,0	100	0,36	30	39	403	6,0	0,60
FBM 80 A - 6S	20 - 80	Komplettsatz mit drei Spannwellen							
FBM 300 - 2S	80 - 120	431,0	75	1,03	60	56	524	23,7	1,60
FBM 300 - 3S	120 - 240	431,0	75	1,03	60	135	603	26,8	1,60
FBM 300 - 4S	80 - 240	Komplettsatz mit je zwei Spannwellen und Messerhalter							

FBM - 16, -24, -80A...¼" Anschlussgewinde, 9,5 mm Schlauchweite.

FBM - 300...½" Anschlussgewinde, 13 mm Schlauchweite.

Lieferung im Blechkoffer, inklusiv Zu- und Abluftschlauch.

Alle Modelle, außer FBM 80A-1S, werden mit ausgewählten Spannwellen, Montagezu-
behör und Schneidmessern (Bits) geliefert.

Inhalt der einzelnen Sätze siehe nächste Seiten.

Spannfutter mit Schneidmesser (Bit)

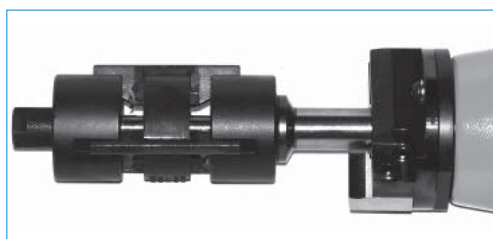

Blechkoffer mit Zubehör



verschiedene Bit - Varianten



TECHNISCHE DATEN

Spannfutter für FBM -16, 24, 80A und 300

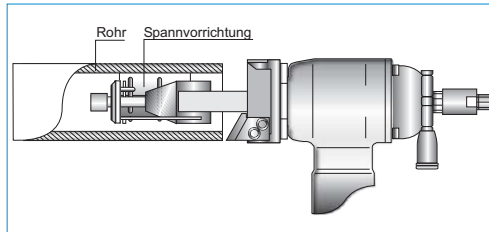
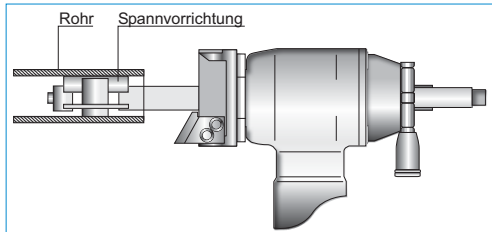

Type Δ

FBM - 16-1S
FBM - 24-1S
FBM - 80A
(20mm - 29mm)

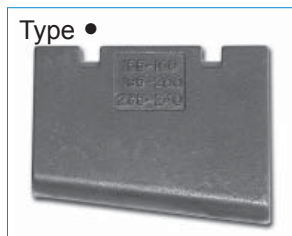

Type •

FBM - 80A
(30mm - 80mm)
FBM - 300
(80mm - 240mm)
3 Teile werden
für jede Größe
benötigt

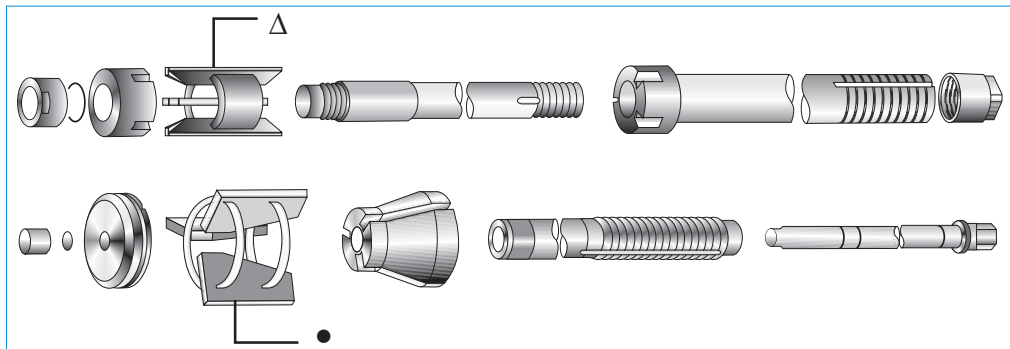

Für FBM - 16 - 1S Δ

Artikel-Nr.	Kapazität Rohrrinnen Ø mm
S-138638-00	12 - 14
S-138638-01	14 - 16

Für FBM - 24 - 1S Δ

Artikel-Nr.	Kapazität Rohrrinnen Ø mm
S-120638-10	14 - 16
S-120638-11	16 - 18
S-120638-12	18 - 20
S-120638-13	20 - 22
S-120638-14	22 - 24

Für FBM 80A Δ •

Modell	Teile - Nr. (S-121638)			Teile - Nr. (S-162638)						
	-00 20 - 23	-01 23 - 26	-02 26 - 29	-00 30 - 35	-01 35 - 40	-02 40 - 48	-03 48 - 56	-04 56 - 64	-05 64 - 72	-06 72 - 80
-2 S (30-40 mm)	-	-	-	•	•	-	-	-	-	-
-3 S (40-80 mm)	-	-	-	-	-	•	•	•	•	•
-4 S (30-80 mm)	-	-	-	•	•	•	•	•	•	•
-5 S (20-29 mm)	Δ	Δ	Δ	-	-	-	-	-	-	-
-6 S (20-80 mm)	Δ	Δ	Δ	•	•	•	•	•	•	•

TECHNISCHE DATEN

Für FBM 300 •

Modell	Teile - Nr.-(S-158638)							
	-00 80 - 90	-01 90 - 100	-02 100 - 110	-03 110 - 120	-04 120 - 130	-05 130 - 140	-06 140 - 150	-07 150 - 160
-2 S (80-120 mm)	•	•	•	•	–	–	–	–
-3 S (120-240 mm)	–	–	–	–	•	•	•	•
-4 S (80-240 mm)	•	•	•	•	•	•	•	•

Modell	Teile - Nr.-(S-158638)							
	-08 160 - 170	-09 170 - 180	-10 180 - 190	-11 190 - 200	-12 200 - 210	-13 210 - 220	-14 220 - 230	-15 230 - 240
-2 S (80-120 mm)	–	–	–	–	–	–	–	–
-3 S (120-240 mm)	•	•	•	•	•	•	•	•
-4 S (80-240 mm)	•	•	•	•	•	•	•	•

Standard Bits

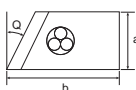
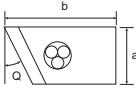
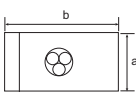
Bit - Form	Teile - Nr.	Winkel (Q)	Maße (mm)			für Modell
			a	b	Stärke	
Für äußere Rohrbearbeitung						
	Bit-016E01	30°	12	25	6	FBM-16
	Bit-024E01	30°	14	30	8	FBM-24
	Bit-042E02	37,5°	35	56	11,5	FBM-80A, 300
	Bit-042E03	45°	25	50	11,5	
	Bit-042E06	30°	25	40	11,5	FBM-300
	Bit-042E01	30°	35	50	11,5	
	Bit-120E01	30°	60	60	11,5	
Für innere Rohrbearbeitung						
	Bit-024B06	30°	14	30	8	FBM-24
	Bit-042B01	30°	25	40	11,5	FBM-80A, 300
	Bit-042B02	45°	25	50	11,5	
Für Oberflächenbearbeitung						
	Bit-016F01	–	12	22	6	FBM-16
	Bit-024F01	–	14	25	8	FBM-24
	Bit-042F02	–	25	30	11,5	FBM-80A, 300
	Bit-120F01	–	60	40	11,5	FBM-300

Andere Formen und Abmessungen auf Anfrage.

Folgende Bits werden bei den Sätzen mitgeliefert:

Modell	Teile-Nr.
FBM - 16 - 1S	Bit - 016E01
FBM - 24 - 1S	Bit - 024E01, Bit - 024F01
FBM - 80A - 2S - 6S	Bit - 042E06, Bit - 042F02
FBM - 300 - 2S - 4S	Bit - 120E01, Bit - 120F01