

1/2" HOCHSTLEISTUNG MINI-SCHLAGSCHRAUBER (JUMBO HAMMER) Type: ST-5148

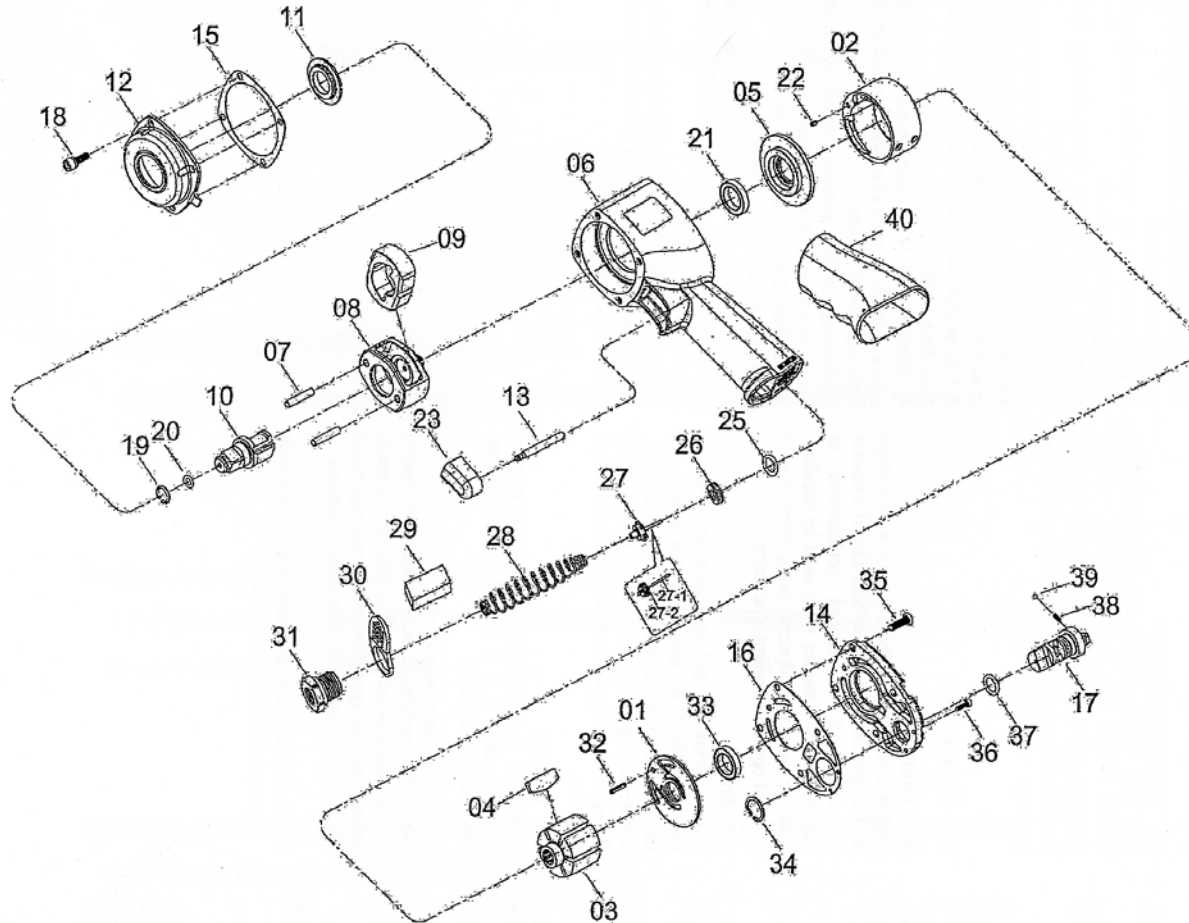

Dokumentationsbeauftragter: Andreas Bos
Stand: 02.01.2023

BAHCO GmbH & Co. KG
Martener Hellweg 60
44379 Dortmund
Telefon: +49(0)231-91 72 11-0
Telefax: +49(0)231-91 72 11-22
Internet: www.bahco.de
E-Mail: info@bahco.de

Mini Schlagschrauber Ersatzteilliste

Type
ST-5148

BAHCO
DORTMUND

Pos. Nr.	Artikel-Nr.	Beschreibung	Stück
1	5148-01	hintere Endplatte	1
2	5148-02	Zylinder	1
3	5148-03	Rotor	1
4	5158-04	Lamelle	6
5	5148-05	vordere Endplatte	1
6	5148-06	Gehäuse-Baugruppe	1
7	5148-07	Hammerstift	2
8	5148-08	Hammerrahmen	1
9	5148-09	Hammer	1
10	5148-10	1/2"-Antriebsamboss	1
11	5148-11	Buchse	1
12	5148-12	Hammer-Gehäuse	1
13	5148-13	Auslöserstift	1
14	5148-14	Gehäuserückwand	1
15	5148-15	Hammer-Gehäuse-Buchse	1
16	5148-16	Gehäuserückwand-Dichtung	1
17	5148-17	Umkehrventil	1
18	5148-18	Schraube	4
19	5148-19	Buchsenhalterung	1
20	5148-20	O-Ring	1
21	5148-21	Kugellager	1
22	5148-22	Federstift	1
23	5148-23	Auslöser	

Pos. Nr.	Artikel-Nr.	Beschreibung	Stück
25	5148-25	O-Ring	1
26	5148-26	Drosselventilsitz	1
27	5148-27	Drosselventil Baugruppe (inkl. 27-1, 27-2)	1
28	5148-28	Feder	1
29	5148-29	Schalldämpfer-Element	1
30	5148-30	Abluftschutzgitter	1
31	5148-31A	Lufteinlass (PT19)	1
	5148-31B	Lufteinlass (NPT18)	1
32	5148-32	Federstift	1
33	5148-33	Kugellager	1
34	5148-34	Buchsenhalterung	1
35	5148-35	Schraube	4
36	5148-36	Schraube	2
37	5148-37	O-Ring	1
38	5138-38	Stahlkugelfeder	1
39	5148-39	Stahlkugel	1
40	5148-40	Gummigriff	1
5148-TK		Aufrüst-Satz (inkl. 4(6), 15, 16, 19, 20, 25, 28, 29, 34, 37, 38, 39)	1

Dokumentationsbeauftragter: Andreas Bos
Stand: 02.01.2023

BAHCO GmbH & Co. KG
Martener Hellweg 60
44379 Dortmund
Telefon: +49(0)231-91 72 11-0
Telefax: +49(0)231-91 72 11-22
Internet: www.bahco.de
E-Mail: info@bahco.de

Mini Schlagschrauber Ersatzteilliste
Type
ST-5148

